



FICHA TÉCNICA

Referencia a la norma ISO 9001:2000 (7.3.2)



MESA ROTATORIA OCTAGONAL (MOR)

SISTEMAS PRINCIPALES:

1. Estructura principal
2. Caja de control
3. Sistema Motriz
4. Discos de madera móvil y fijo.

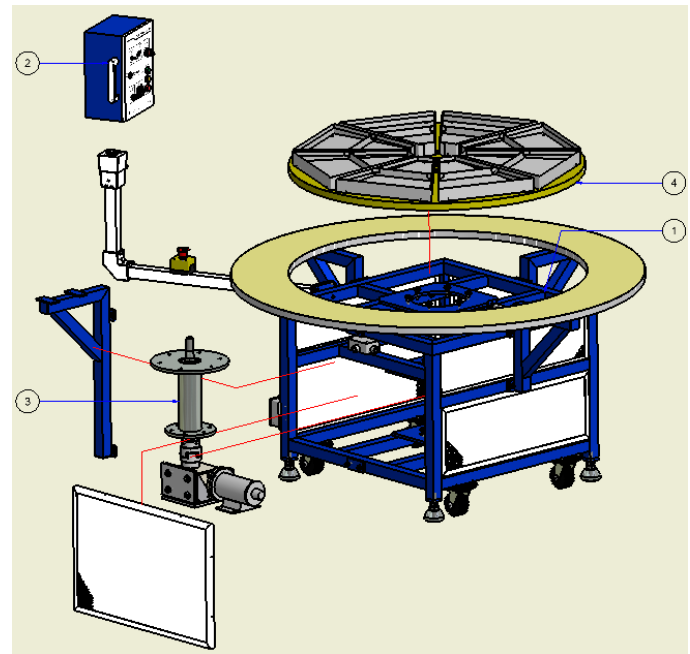

2. DESCRIPCIÓN Y FUNCIONAMIENTO DEL EQUIPO:

El equipo consta de cuatro unidades: Estructura principal, Sistema motriz (movimiento de rotación continuo e intermitente), caja de control y Discos de madera móvil y fijo.

Esta unidad esta construida en una estructura robusta en acero tubular de PTR de 2" con soldadura eléctrica y con partes complementarias fijas mediante tortillería hasta de 1/2" -13NC. la estructura está pintada con recubrimiento de poliuretano y un primario previo, lo que le da resistencia a la oxidación y corrosión.

Además, otras partes que forman parte de la estructura y de la transmisión tienen un acabado de galvanizado y niquelado con el fin de evitar riesgos por corrosión y oxidación.

El movimiento de la mesa se origina a partir de un motor DC de imán permanente y un reductor conectado a la flecha conducida que se une al segmento giratorio de la mesa. La estructura también soporta el brazo del tablero de control fabricado en acero tubular PTR de 2" y algunos accesorios en fundición de Aluminio.



FICHA TÉCNICA

Referencia a la norma ISO 9001:2000 (7.3.2)



3. APLICACIONES DE LA MESA ROTATORIA OCTAGONAL (MOR):

Estamos convencidos que este equipo, será de gran ayuda para reforzar los conocimientos, impartidos en las materias de Ingeniería Industrial, sobre todo, para el Estudio de Métodos Tiempos y Movimientos. A través de las prácticas que se detallan en este manual, los alumnos desarrollarán las habilidades necesarias para utilizar cualquiera de las técnicas de **Medición del trabajo**, para obtener el tiempo estándar, el método y la carga de trabajo adecuados, para ensamblar un producto utilizando la **Mesa Octagonal Rotatoria**.

4. ESPECIFICACIONES TÉCNICAS:

MODELO	MOR-08-P
Altura de la Plataforma sobre el piso	975 mm
Diámetro del Disco Exterior	2020 mm
Diámetro de disco Giratorio	1320 mm
Altura máxima del panel de control	1745 mm
Tiempo entre estaciones programable	0 seg.-30 hrs.
Voltaje de Alimentación	127/60Hz
Sentido de Giro del Disco central	CW y CCW
Modos de Giro del Disco central	Continuo e intermitente
Velocidad de Rotación del Disco central	Infinitamente variable 0-29rpm
Tiempo entre estaciones programable	0 seg.-30 hrs.
Sensor	Inductivo
Tipo de Control de velocidad	Electrónico de estado sólido
Motor	1/2 HP, 1700 rpm, 127VAC
Reductor	Relación 60:1
Peso total	± 40 kg.